

WALTHER® PR^W XL1000



1 Reflector lens housing
Reflektorlinsengehäuse
Monture de la lentille du réflecteur
Carcasa de lente de reflector
Custodia lenti riflettenti
Корпус линзы рефлектора
Obudowa soczewki reflektorowej
Reflektör merceği muhafazası
Caixa de lentes refletoras
Reflektorlinshus
Heijastinlinssikotelo
Hus til reflektorlinse
Reflektorlinsehus
反射鏡レンズ・ハウジング
مبيت العدسات العاكسة

2 Housing
Gehäuse
Boîtier
Carcasa
Custodia
Корпус
Obudowa
Muhafaza
Caixa
Hus
Kotelo
Hus
Hus
ハウジング
مبيت

3 Battery compartment
Batteriefach
Compartment à piles
Compartimento de baterías
Alloggiamento batterie
Отсек для батарей
Komora na baterie
Pil gözü
Compartimento das pilhas
Batterifack
Paristokotelo
Batterirrom
Batterirum
バッテリーコンパートメント
درج البطارية

4 Pushbutton
Druckknopf
Bouton poussoir
Pulsador
Pulsante a pressione
Кнопка
Przycisk
Buton
Botão de pressão
Tryckknapp
Painike
Trykknapp
Knap
押しボタン
زر الضغط

5 Screw cap
Schraubkappe
Capuchon vissé
Tapa enroscada
Calotta a vite
Навинчивающийся колпачок
Zakrętk
Vídali kapak
Tampa roscada
Skruvkåpa
Kierrekansi
Skrudeksel
Skruethætte
ねじぶた
سداد لولبي

CHANGING THE BATTERIES | BATTERIEN WECHSELN | CHANGEMENT DES PILES | SUSTITUIR LAS BATERÍAS | SOSTITUIRE LE BATTERIE | ЗАМЕНА БАТАРЕЙ | WYMIANA BATERII | BATARYA DEĞİŞİMİ | TROCAR PILHAS | BYTA BATTERI | PARISTOJEN VAIHTO | SKIFTE BATTERI | UDSKIFTNING AF BATTERIER | バッテリーの交換 | تغيير البطارية

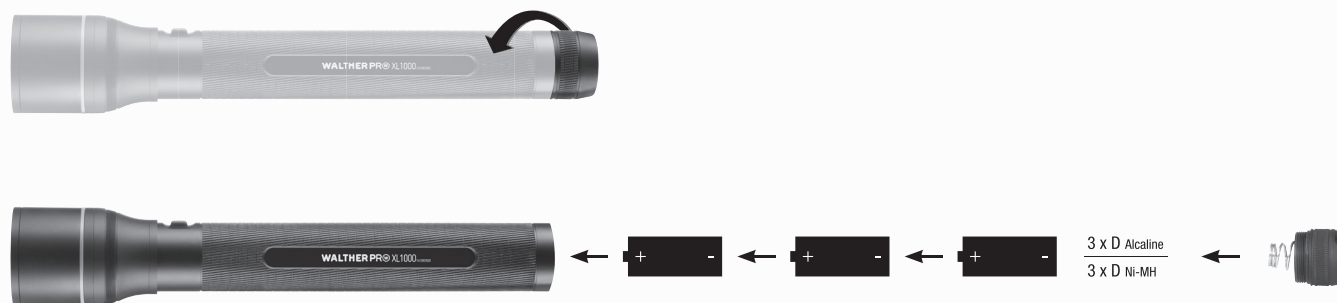

FOCUS | FOKUS | MISE AU POINT | FOCO | FUOCO | ФОКУС | OGNISKOWANIE | ODAK | FOCO | FOKUS | TARKENNUS | FOKUS | FOKUSERING | 焦点 | العدسة

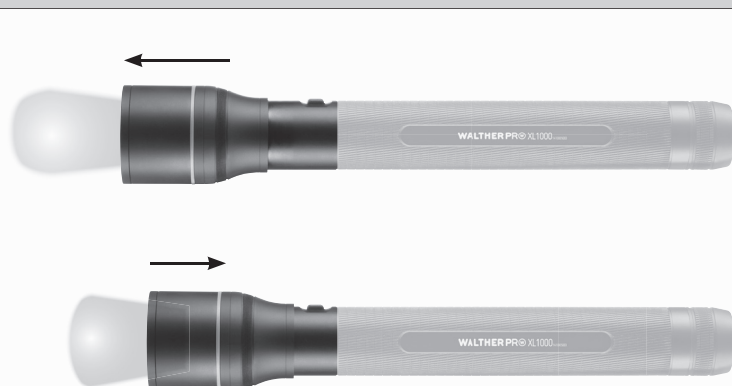

OPERATION | BEDIENUNG | UTILISATION | OPERACIÓN | COMANDI | ОБСЛУЖИВАНИЕ | OBSŁUGA | KULLANIM | OPERAÇÃO | BETJÄNING | KÄYTTÖ | BETJENING | BETJENING | 操作 | الاستعمال



1. CLICK: 100%



2. CLICK: 40%



3. CLICK: 10%



4. CLICK: OFF



CLICK: OFF



Change the mode with push-button within 3 seconds.
Can be switched off via push-button in every mode after 3 seconds.
Modusänderung am Druckknopf innerhalb von 3 Sekunden.
Nach 3 Sekunden aus jedem Modus am Druckknopf ausschaltbar.
Changement de mode avec le bouton-poussoir pendant 3 secondes.
Peut être coupé au bout de 3 secondes avec le bouton-poussoir en tout mode.

Variación de modalidad en el pulsador en el plazo de 3 segundos.
Al cabo de 3 segundos, se puede desconectar desde cualquier modalidad por medio del pulsador.

Modifica modalità tramite pulsante entro 3 secondi.
Disattivabile da qualsiasi modalità entro 3 secondi tramite pulsante.

Изменение режима с помощью кнопки в течение 3 с.
Выключение через 3 с с помощью кнопки в любом режиме.

Zmiana trybu w przycisku w ciągu 3 sekund.
Po upływie 3 sekund możliwość wyjścia z każdego trybu w przycisku.

3 saniye içinde buton üzerinden mod değiştirmiş.
3 saniye sonra her moddan buton üzerinden kapatılabilir.

Alteração do modo no botão de pressão em 3 segundos.
Após 3 segundos, desconectável no botão de pressão a partir de qualquer modo.

Lägesändring på tryckknappen inom 3 sekunder.
Efter 3 sekunder går det att stänga av varje läge med tryckknappen.

Tilanmuutos painikkeella 3 sekunnin kuluessa.
3 sekunnin kuluttua poiskytkettävissä jokaisesta tilasta painikkeella.

Modusændring via tryckknappen innen 3 sekunder.
Kan slås av etter 3 sekunder i enhver modus via tryckknappen.

Modusændring via knappen indenfor 3 sekunder.
Kan i alle modi slukkes på knappen efter 3 sekunder.

3秒以内に押しボタンでモードを変えてください
3秒後にすべてのモードで押しボタンでオフにできます

تغيير النمط من خلال زر الضغط في خلال ثلاث ثواني
بعد 3 ثواني يمكن الإغلاق من أي نمط من خلال زر الضغط



HOLD: STROBO



CLICK: OFF

Press push-button at least 0,5 second in every mode.

Druckknopf in jedem Modus mind. 0,5 Sekunden drücken.

Appuyer sur le bouton-poussoir pendant au moins 0,5 sec. en tout mode.

Presionar el pulsador en cualquier modalidad al menos durante 0,5 segundos.

Premere il pulsante per almeno 0,5 secondi in qualsiasi modalità.

В каждом режиме удерживайте кнопку нажатой не менее 0,5 с.

W każdym trybie nacisnąć przycisk przynajmniej 0,5 sekundy.

Her modda butona en az 0,5 saniye basın.

Premir o botão de pressão em cada modo no mín. 0,5 segundos.

Tryck på tryckknappen i varje läge minst i 0,5 sekunder.

Paina painiketta jokaisessa tilassa vähintään 0,5 sekuntia.

Trykk på tryckknappen i minst 0,5 sekunder i enhver modus.

I alle modi skal knappen holdes inde i mindst 0,5 sekunder.

すべてのモードで少なくとも押しボタンを0.5秒押ししてください

الضغط على زر الضغط في كل نمط لمدة 0,5 ثانية على الأقل

